

## **ПРАВИЛА**

### **оформления статей, предоставляемых для публикации в журнал «Вестник Воронежского института высоких технологий»**

Журнал «Вестник Воронежского института высоких технологий» принимает статьи на русском и английском языках.

Авторами могут быть преподаватели, аспиранты, докторанты, научные работники ВИВТ и других учебных и научно-исследовательских заведений и организаций.

Для публикации материалов в журнале авторам необходимо зарегистрироваться на сайте журнала (<http://vestnikvvt.ru/>), заполнить профиль автора, прикрепить статью через личный кабинет и совершить оплату. Все этапы публикации статьи авторы смогут отслеживать в личном кабинете. Подробнее о том, как зарегистрироваться и опубликовать статью [в инструкции по работе с личным кабинетом](#).

Редколлегия рассматривает поступившие от авторов материалы только в случае выполнения авторами условий публикации и соответствия авторских оригиналов требованиям, установленным редакцией.

Решение о публикации статьи (или об отклонении запроса) принимается редакционной коллегией после ее рецензирования и обсуждения.

При рассмотрении статьи проводится проверка материала с помощью системы Антиплагиат (<https://www.antiplagiat.ru/>). В случае обнаружения многочисленных заимствований редакция действует в соответствии с правилами COPE (<https://publicationethics.org/files/u7140/plagiarism%20A.pdf>). Рекомендуемый уровень оригинальности представленного материала – **не менее 70%**.

#### **Общие требования к структуре и содержанию статей**

**1. Заголовок.** В заголовке должны быть указаны основные ключевые слова, не используются аббревиатуры и формулы.

**2. Аннотация.** Аннотация должна полностью соответствовать содержанию работы. В аннотации не используются сокращения, аббревиатуры и ссылки. Аннотация предоставляется в виде одного абзаца. Статьи без аннотации не рассматриваются.

**3. Ключевые слова.** Ключевые слова (словосочетания) должны соответствовать теме статьи и отражать её предметную, терминологическую область. Ключевые слова обязательны. Термины-словосочетания считаются одним ключевым словом. Не используются обобщённые и многозначные слова, а также словосочетания, содержащие причастные обороты.

**4. Основная часть статьи.** Основная часть статьи может включать в себя текст, рисунки, таблицы и формулы, которые должны быть представлены в соответствии с требованиями к их оформлению.

**5. Список источников.** Список использованных источников обязателен и указывается в соответствии с требованиями оформления ссылок и списка источника.

#### **Формат электронного варианта публикации**

– Не менее 5-ти страниц печатного текста (не учитывая литературу), в формате **.docx** или **.rtf**, выравнивание текста по ширине.

– Размер бумаги **A4 (210 x 297 мм)**.

– Размеры полей листа: правое – **2,5 см**, левое – **2,5 см**, верхнее – **2,5 см**, нижнее – **2,5 см**.

– Страницы **не** нумеруются.

– Основной текст набирается шрифтом **Times New Roman**, кегль **12**.

– Цвет шрифта – **черный**.

- Высота букв, цифр и других знаков в таблицах и рисунках – рекомендуется **12 кегль (не менее 10)**.
- **Абзацный отступ** должен быть одинаковым по всему тексту и равен **1,25 см**. Не допускается формирование абзацного отступа при помощи пробелов и табуляции.
- **Одинарный** межстрочный интервал.
- Рисунки включаются в текст статьи и должны быть хорошего качества.

### **Структурные элементы публикации и требования к их оформлению**

**1. Индекс УДК** (печатается над названием статьи, слева, без отступа, кегль 12, нормальный). Интервал между индексом УДК и названием статьи – 12 пт.

**2. Название статьи** (нижний регистр, первое слово начинается с прописной буквы, кегль 16, жирный, по центру, без абзацного отступа). Интервал между названием статьи и фамилиями авторов – 12 пт.

**3. Инициалы и фамилии авторов** (инициалы – перед фамилией, нижний регистр, первые буквы прописные, без пробелов между инициалами, кегль 12, жирный, по центру, без абзацного отступа, надстрочные индексы при необходимости уточнения аффилиации с организацией). Интервал после инициалов и фамилий авторов – 6 пт.

**4. Полное название организаций**, аффилированных с авторами, **город, страна** (кегль 12, курсив, по центру, без абзацного отступа). Название организации указывать без обозначения организационно-правовой формы юридического лица (ФГБУН, ФГБОУ ВО, ПАО, АО и т. п.) и без сокращений (ВИВТ, ЛЭТИ, ВШЭ, МГУ). Интервал после названия организаций – 6 пт.

**5. Аннотация** (от 5 до 12 строк, кегль 11, курсив). Интервал после аннотации – 6 пт.

**6. Ключевые слова** (от 3 до 7 слов или словосочетаний, кегль 11, курсив; название «*Ключевые слова:*» указывается в начале строки без абзацного отступа, кегль 11, курсив). Интервал после ключевых слов – 6 пт.

**7. На английском языке указываются:** название статьи, инициалы и фамилии авторов, название организаций, город, страна, аннотация, ключевые слова (*Keywords:*). Оформляются так же, как и в русском варианте.

**8. Основная часть статьи** (кегль 12, с абзацным отступом 1,25 см, по ширине). Заголовки всех подразделов выравнивать по центру, без абзацного отступа, интервал до заголовка – 12 пт, после – 6 пт. Рисунки, таблицы и формулы оформляются в соответствии с требованиями оформления, указанными ниже. Рекомендуется не оставлять по полстраницы пустыми, а передвигать текст до или после рисунка.

**9. Список источников** – обязателен. Ссылки на источники в тексте статьи обязательны и должны быть указаны в порядке возрастания, арабскими цифрами в квадратных скобках. Все ссылки в тексте должны соответствовать номерам конкретных источников в списке.

Список источников следует форматировать с помощью инструмента Microsoft Word нумерованный список, с абзацным отступом 1,25 см и заглавием – «**СПИСОК ИСТОЧНИКОВ**» (кегль 12, жирный, по центру, интервал до заглавия – 12 пт, после – 6 пт).

#### **10. Информация об авторах:**

В конце статьи должна быть представлена в формате, указанным ниже, информация об авторах: фамилия, имя, отчество, учёная степень, звание, должность, место работы, город, страна, e-mail (кегль 12, по ширине, без абзацного отступа, интервал между записями об авторах – 6 пт). Заглавие – «**ИНФОРМАЦИЯ ОБ АВТОРАХ**» (кегль 12, жирный, по центру, интервал до заглавия – 12 пт, после – 6 пт).

## ИНФОРМАЦИЯ ОБ АВТОРАХ

**Петров Петр Петрович**, учёная степень, звание, должность, место работы, город, страна.  
e-mail: [email@mail.ru](mailto:email@mail.ru)

**Иванов Иван Иванович**, учёная степень, звание, должность, место работы, город, страна.  
e-mail: [email@mail.ru](mailto:email@mail.ru)

### Дополнительная информация

1. Все инициалы в тексте набираются через неразрывный пробел (выполняется командой [Ctrl + Shift + Пробел] или командой «Вставка» – «Символ» – «Специальные символы» – «Неразрывный пробел»).

2. Короткое тире (–) и дефис (-) различаются размером и наличием/отсутствием пробелов, например, Байрон – поэт-романтик; 60-е годы, XVI-XIX вв. (неразрывный дефис выполняется командой [Ctrl + Shift + клавиша «→»] или: «Вставка» – «Символ» – «Специальные символы» – «Неразрывный дефис»).

3. Сокращения типа т. д., т. п. набираются с неразрывным пробелом; 60-е, 1-ого – с неразрывным дефисом.

4. Используются кавычки «...», если встречаются внутренние и внешние кавычки, то цитата принимает следующий вид: «..."...".».

5. В тексте статьи не должно быть дополнительного форматирования в виде применения стиля «Заголовок» для сворачивающихся/разворачивающихся заголовков и абзацев (серые треугольники по левому краю текста). Весь текст статьи должен быть набран в стиле «Обычный». Также не должно быть встроенных закладок и ссылок, кроме интернет-ссылок в списке источников.

6. В маркированных списках рекомендуется применять знак тире. Не допускается использование маркеров списка в виде точки.

### Требования к оформлению формул

Набор формул осуществляется непосредственно за текстом, только в формульном редакторе MathType и с соблюдением следующих условий:

– формулы по всему изданию унифицируются по оформлению: гарнитура шрифта, применение индексов, линеек и др.;

– номер формулы располагается в конце строки в полукруглых скобках; в формулах, объединенных фигурной скобкой, – против середины скобки. Номер формулы набирается как основной текст, а не в формульном редакторе;

– середина всех цифр и знаков однострочной формулы должна размещаться строго по средней линии формулы;

– знаки препинания в позициях с формулами расставляются в соответствии с правилами пунктуации.

Формулы должны выглядеть так, как показано ниже на примере формулы (1). По тексту параметры абзаца: без абзацного отступа, выравнивание по центру, номер формулы в скобках по правому краю, интервалы до и после формулы – 6 пт:

$$|R_{jk}(\lambda)| = \exp \left\{ \int_0^\lambda d\lambda \sum_{j=1}^n \sum_{k=1}^n \frac{dR_{jk}(\lambda)}{d\lambda} \cdot D_{jk}(\lambda) \right\} \quad (1)$$

При расшифровке формул слово «где» пишется без абзацного отступа с маленькой буквы.

Таблица 1

Размеры символов в редакторе формул

Размер (sizes)	
Обычный (full)	11
Крупный индекс (Subscript/Superscript)	8
Мелкий индекс (Sub-subscript/Superscript)	6
Крупный символ (symbol)	11
Мелкий символ (subsymbol)	9

### Требования к оформлению рисунков

Рисунки располагаются внутри текста.

Изображения должны быть высокого качества. Для хорошего различения тонких и толстых линий их толщина должна различаться в 2-3 раза.

На рабочем поле рисунка следует использовать минимальное количество буквенных и цифровых обозначений. Текстовые пояснения желательно включать только в подрисуночные подписи.

Формат рисунка должен обеспечивать ясность передачи всех деталей (минимальный размер – 90-120 мм, максимальный – 130-200 мм). Графика может быть представлена в векторных EPS с разрешением не ниже 300 dpi.

Подписи к рисункам должны быть выполнены **шрифтом Times New Roman, кегль 11, нормальный**, выравнивание по центру, без абзацного отступа.

В подписи к рисункам слово «Рисунок» пишется без сокращения с заглавной буквы. Если в статье один рисунок, то номер в подписи к рисунку не указывается.

Ссылки на рисунки в тексте обязательны и оформляются следующим образом: (рис. 1 (2, 3 и т. д.)).

Интервал от основного текста до рисунка 12 пт, между рисунком и подписью к нему – 6 пт, между подписью к рисунку и основным текстом статьи – 12 пт.



Рисунок 1. Пример оформления подписи к рисунку.



а)

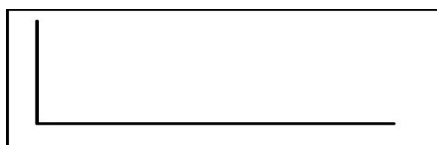
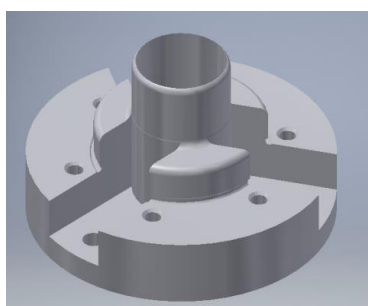

б)

Рисунок 1. Проектирование детали «корпус»:  
а) 3D-модель детали, б) макет корпуса из ABS-пластика.

## Требования к оформлению таблиц

Таблица располагаются внутри текста.

Каждый элемент таблицы должен представлять собой отдельную ячейку. Не допускается размещать колонку или строку с данными в одной ячейке. Для заполнения таблиц используется автоподбор по ширине окна.

Надписи к таблицам должны быть выполнены шрифтом **Times New Roman**, кегль **11**, **нормальный**, без абзацного отступа. Слово «Таблица» выравнивается по правому краю, название таблицы – по центру.

В надписи к таблицам слово «Таблица» пишется без сокращения с заглавной буквы. Если в статье одна таблица, то номер в надписи к таблице не указывается.

Ссылки на таблицы в тексте обязательны и оформляются следующим образом: (табл. 1 (2, 3 и т. д.)).

Интервал от основного текста до надписи к таблице 12 пт, между надписью и таблицей – 6 пт. Интервал между таблицей и основным текстом статьи – 12 пт.

При продолжении таблицы на другой странице, необходимо сделать разрыв таблицы, пользуясь меню *макет* → *разрыв таблицы*, далее в надписи к таблице указать: Таблица 1 (продолжение).

Таблица 1

Пример оформления надписи к таблице

## Требования к оформлению ссылок и списка источников

Список источников приводится после основного текста статьи. Ссылки на литературные источники указываются в тексте в квадратных скобках и нумеруются в порядке их приведения ([1], [2], [3]...).

В список включают записи только на ресурсы, которые упомянуты или цитируются в основном тексте статьи.

Все ссылки в тексте должны соответствовать номерам конкретных источников в списке.

### Примеры оформления списка источников

#### ***1. Книга под фамилией автора***

*Описание книги начинается с фамилии автора, если книга имеет не более трех авторов.*

##### *Один автор*

Бирюков П. Н. Международное право: учеб. пособ. / П. Н. Бирюков. – 2-е изд., перераб. и доп. – М.: Юристъ, 2000. – 416 с.

##### *Два автора*

Винников А. З. Дорогами тысячелетий: Археологи о древней истории Воронежского края / А. З. Винников, А. Т. Синюк. – 2-е изд., испр. и доп. – Воронеж: Издательство Воронежского государственного университета, 2003. – 280 с.

### *Три автора*

Степин В. С. *Философия науки и техники: учебное пособие для вузов* / В. С. Степин, В. Г. Горохов, И. А. Розов. – Москва: Гардарика, 1996. – 400 с.

### **2. Книга под заглавием**

*Описание книги дается на заглавие, если книга написана четырьмя и более авторами. На заглавие описываются также коллективные монографии, сборники статей и т. п.*

Психолого-педагогическая эффективность преподавателя высшей школы как фактор развития современного профессионального образования: сборник статей / редкол.: Н. И. Вьюнова (отв. ред.), Е. В. Кривотулова, Л. А. Кунаковска – Воронеж: Издательско-полиграфический центр Воронежского государственного университета, 2012. – 376. – (90-летию кафедры педагогики и педагогической психологии посвящается).

Культурология: учебное пособие для вузов / [под ред. А. И. Марковой]. – 3-е изд. – Москва: ЮНИТИ-ДАНА, 2007. – 315 с.

*Если у книги четыре или более авторов, то после заглавия за косой чертой (/) в области ответственности приводится первый из них с добавлением [и др.].*

Методы интеллектуальной поддержки принятия решений в задачах диагностики и лечения хронической сердечной недостаточности: монография / Т. В. Бессонова [и др.]. – Воронеж: Научная книга, 2009. – 108 с.

### **3. Статья из журнала**

Иванова Е. Ю. На грани элитарной и массовой культур: К осмыслению «игрового пространства» русского авангарда / Е. Ю. Иванова // *Общественные науки и современность*. – 2001. – № 1. – С. 162-174.

Кряжков, В. Административные суды: какими им быть? / В. Кряжков, Ю. Стариков // *Российская юстиция*. – 2001. – № 1. – С. 18-20.

### **4. Статья из газеты**

Чирков В. Культура в ожидании холодов / В. Чирков // *Молодой коммунар*. – 2001. – 14 сент.

*В аналитическом описании статьи из газеты область количественной характеристики (страница) указывается, если газета имеет более 8 страниц.*

Козлов, М. Очеловеченность человека / М. Козлов // *Книжное обозрение*. – 2001. – 4 июня. – С. 10.

### **5. Статья из продолжающегося издания**

Арапов А. В. Идея Священного брака в русской философии Серебряного века / А. В. Арапов // *Вестник Воронежского государственного университета*. Сер. 1, Гуманитарные науки. – 1998. – № 2. – С. 223-230.

Трещевский Ю. И. Регион как институциональная система / Ю. И. Трещевский, Е. М. Исаева // *Вестник Воронежского государственного университета*. Сер. Экономика и управление. – Воронеж, 2012. – №1. – С. 81-88.

Леженин, В. Н. Развитие положений римского частного права в российском гражданском законодательстве / В. Н. Леженин // *Юридические записки*. – Воронеж, 2000. – Вып. 11. – С. 19-33.

### **6. Статья из сборника**

Астафьев Ю. В. Судебная власть: федеральный и региональный уровни / Ю. В. Астафьев, В. А. Панюшкин // *Государственная и местная власть: правовые проблемы: Россия – Испания: Сб. науч. тр.* – Воронеж, 2000. – С. 75-92.

### **7. Статья из собрания сочинений**

Локк Дж. Опыт о веротерпимости / Дж. Локк // Собр. соч. в 3-х т. – М., 1985. – Т. 3. – С. 66-90.

Асмус В. Метафизика Аристотеля / В. Асмус // Сочинения: в 4 т. / Аристотель. – Москва, 1975. – Т. 1. – С. 5-50.

### **8. Рецензия**

Боков С. Н. [Рецензия] / С. Н. Боков // Вопросы психологии. – 1999. – № 6. – С. 140–141. – Рец. на кн.: Словарь-справочник по психодиагностике / Л. Ф. Бурлачук, С. М. Морозов. – 2-е изд., перераб. и доп. – Москва: Юристъ, 2000. – 416 с.

Макушин А. В. [Рецензия] / А. В. Макушин, А. Ю. Минаков // Отечественная история. – 2002. – № 5. – С. 203-205. – Рец. на кн.: Политические партии России: страницы истории. – Москва: Московский государственный университет, 2000. – 352 с.

Гришаева Л. И. Как преодолеть трудности немецкой грамматики? / Л. И. Гришаева // Вестник Воронежского государственного университета. Сер. Лингвистика и межкультурная коммуникация. – 2012. – № 2. – С. 226-228. – Рец. на кн. Немецко-русский и русско-немецкий словарь трудностей. Предлоги / Н. И. Рахманова, Е. Н. Цветаева. – Москва: Русский язык: Медиа: Дрофа, 2010. – 399 с.

### **9. Нормативные акты**

О государственной судебной-экспертной деятельности в Российской Федерации: федер. закон Рос. Федерации от 31 мая 2001 г. № 73-ФЗ // Ведомости Федерального Собрания Российской Федерации. – 2001. – № 17. – Ст. 940. – С. 11-28.

О борьбе с международным терроризмом: постановление Гос. Думы Федер. Собр. Рос. Федерации от 20 сент. 2001 г. № 1865-III ГФ // Собрание законодательства Российской Федерации. – 2001. – № 40. – Ст. 3810. – С. 8541-8543.

Жилищный кодекс Российской Федерации от 29 дек. 2004 г. № 188-ФЗ: (с изм. и доп.) // Гарант. – URL: <http://www.garant.ru/law/12038291-000.htm> (дата обращения: 07.11.2008).

### **10. Авторефераты диссертаций**

Кунаева, Н. В. Дискурсивный анализ высказываний в ситуации возражения: на материале английского языка: автореф. дис. ... канд. филол. наук / Н. В. Кунаева. – Воронеж, 2009. – 23 с.

### **11. Библиографическое описание документа из Internet**

Коротких Л. М. Религия древних иберов / Л. М. Коротких // Commentarii de Historia: электрон. журн. – 2002. – № 6. – URL: <http://www.main.vsu.ru/~CdH/Articles/06-02a.htm> (дата обращения: 12.12.2007).

Лэтчфорд Е. У. С Белой армией в Сибири / Е. У. Лэтчфорд // Восточный фронт армии адмирала А. В. Колчака. – URL: <http://east-front.narod.ru/memo/latchford.htm> (дата обращения: 19.01.2009).

### **12. Архивные материалы**

Доклад начальника Главного управления по делам печати Н. Татищева министру внутренних дел, 1913 г. // Российский государственный исторический архив. Ф. 785. Оп. 1. Д. 188. Л. 307.